

« - 11: »
 =
 « - 11: ». – 2015. – .1, .3. – .178-180

C

C

ATmega8535-16PI.

8. ()
 24 (S1... S24),

24

S 2

HL1...HL25.

S 1

[1].

SA1 (« ») –

« »

10

10

S1...SA24;

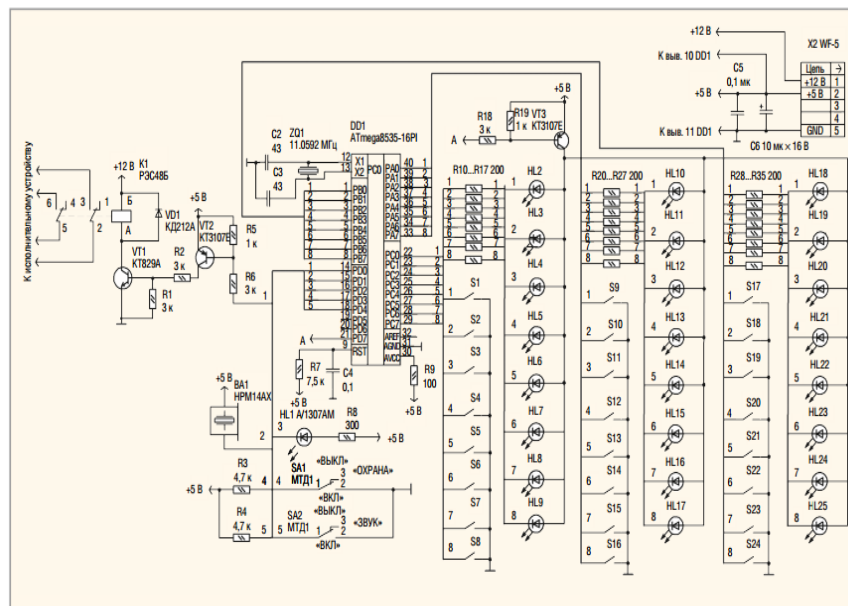

SA2 –

« »

« ».

SA1

SA2

1

2 .

« »,

1 ;

HL1 –

« », «

»

1, 5 6, 2 3.

1

SA1

« ».

[2].

DD1,

ZQ1 10 D DD1

SA1 SA2,

1,

HL1, VT1 VT2

1. S1...S24, DD1

HL2...HL25.

VT3,

21 DD1. R10... R17, R20...R27, R28...R35 –

HL2...HL25. R8 –

HL1. 1

14 DD1. +12 +5

+5 1. 5 -

DD1 C4.

:

SA1

« ».

1. VT1...VT2 DD1

HL1 S1...S24

, HL2...HL25 . C 21 DD1

() 1 c.

, 1, S5.

HL2 1 , 1 ,

1 3 .

SA2.

,

SA1 « ».

SA1 « ».

10 [3]. S1...S24 (. . .

DD1 . 0 10

(DD1 .0, 1). , 14

(10) SA1 « ».

SA1 ,

), 1 (,

(,), CD-

7,6) (DD1 0,4 PD6 PD7) (.

HL1,

2-33 -0.125 (

5 50-35 , 1... 4 - 10-

17 . 4 +5

48 . DD1. SA1...SA2 1. 1 -

4.590.202-01.

[4].

124 : 2111.

829 . VT2 VT3 - 3107 . 14 . VT1 -

HL1 - 307

1. . . . , 1999.
- 2.<http://www.tme.pl>.
- 3.<http://www.owen.ru>.
- 4.Reis, M (Reis, Mauro); Campos-Rebelo, R (Campos-Rebelo, Rogerio); Gomes, L (Gomes, Luis). 2011 9th ieee international conference on industrial informatics (indin), Book Series: IEEE International Conference on Industrial Informatics INDIN, Published: 2011